

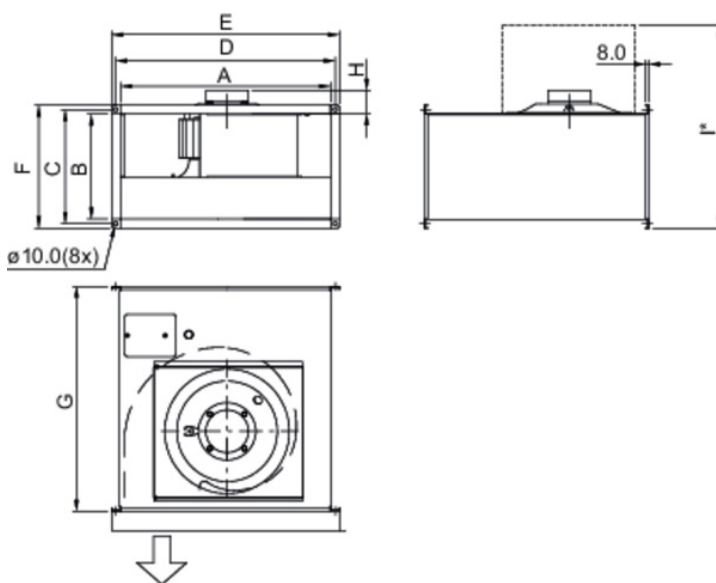

## Technické parametry

Nominální údaje	
Napětí (jmenovité)	400 V
Frekvence	50 Hz
Fáze	3~
Příkon (W)	220 W
Proud	0,44 A
Otáčky ventilátoru	826 ot/min.
Průtok vzduchu	max 1.372 m <sup>3</sup> /h
Maximální teplota média	max 70 °C
Max. teplota média při regulaci otáček	70 °C
Hlukové údaje	
Hladina akustického tlaku ve 3 m (20m <sup>2</sup> Sabin)	44 dB(A)
Ochrana/Klasifikace	
Třída krytí, motor	IP54
Třída izolace	F
Údaje dle ErP	
Energetická třída, základní jednotka	E
Energetická třída, jednotka s příslušenstvím	B
Splňuje požadavky ErP:	ErP 2016; ErP 2018
Rozměry a hmotnosti	
Rozměr potrubí, sání (výška x šířka)	250 x 500 mm
Rozměr potrubí, výtlač (výška x šířka)	250 x 500 mm
Hmotnost	16,5 kg
Ostatní	
Typ přípojovacího potrubí	Čtyřhranný
Typ motoru	AC

## Rozměry



	A	B	C	D	E	F	G	H	I'
KT 40-20	398	198	220	420	440	240	502	32	530
KT 50-25	498	248	270	520	540	290	532	68	610
KT 50-30	498	298	320	520	540	340	562	68	695
KT 60-30	598	298	320	620	640	340	642	89	715
KT 60-35	598	348	370	620	640	390	717	92	805
KT 70-40-4	698	398	420	720	740	440	787	92	900
KT 70-40-6/8	698	398	420	720	740	440	787	92	900
KT 80-50	798	497	520	820	840	540	880	113	1090
KT 100-50	998	497	520	1020	1040	540	980	113	1140

I' = Rozměr při plně otevřených dvířkách

400V 3~

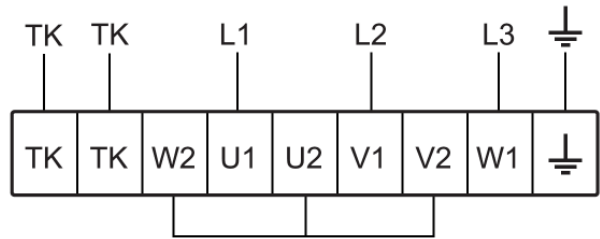

230V 3~

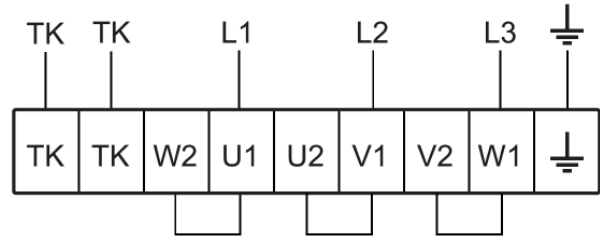

Výkonová křivka

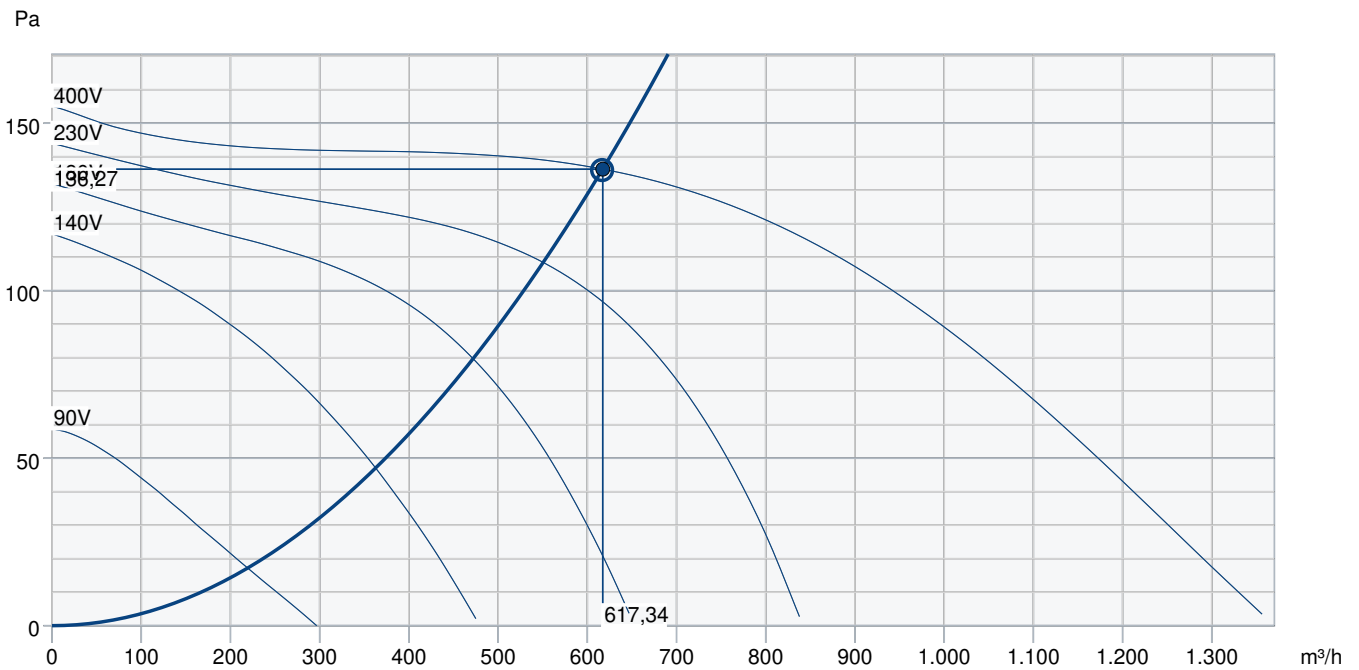

Základní data										
Požadovaný průtok vzduchu										617 m³/h
Požadovaný statický tlak										136 Pa
Průtok vzduchu										617 m³/h
Pracovní statický tlak										136 Pa
Hustota vzduchu										1,204 kg/m³
Výkon										99,8 W
Pracovní otáčky - normální úroveň										947 ot/min
Proud										0,30 A
SFP										0,582 kW/m³/s
Řídicí napětí										400,0 V
Napájecí napětí										400 V
Hladina akustického výkonu		63	125	250	500	1k	2k	4k	8k	Celkem
Vstup	dB(A)	53	59	56	52	53	53	50	44	63
Výstup	dB(A)	51	55	56	60	59	57	55	48	66
Okolí	dB(A)	33	41	46	45	44	37	33	30	51
Hladina akustického tlaku v 3m (20 m² Sabine)	dB(A)	-	-	-	-	-	-	-	-	44
Hladina akustického tlaku ve 3m volného prostoru	dB(A)	-	-	-	-	-	-	-	-	30
Příslušenství										

## Příslušenství

FRQ5S-4A+LED V2 (36233)

REV-5POL/07 (33980)

RTRDU 2 (5945)

S-DT 16E - new (161207)

DTV 500A (96807)

RT 0-30 (5151)

DS 50-25 (1542)

FFK/S 50-25 (307534)

PGK 50-25-3-2,0 (6606)

RB 50-25/22-2 (9633)

VBR 50-25-4 (5472)

RK SYS-500x250-R (43644)

RKT SYS-500x250-S (43630)

FRQS-4A V2 (36231)

RTRD 2 (5941)

S-DT 16 - new (161206)

CO2RT-DR (6993)

IR-24-P (6995)

VBR 50-25-2 (5464)

DXRE 50-25-3-2,5 (7952)

LDR 50-25 (5070)

RB 50-25/15-1 (9629)

RBM 50-25 15KW 400V/3 (5451)

HR-S (286251)

RK SYS-500x250-S (43653)

## Dokumenty

INSTALLATION\_OPERATION\_AND\_MAINTENANCE\_INSTRUCTION\_KE\_KT\_RS\_RSI\_CZ\_002.PDF

Návod\_KE\_KT\_2014.pdf

COMMISSIONING\_RECORD\_FANS\_EN.PDF